

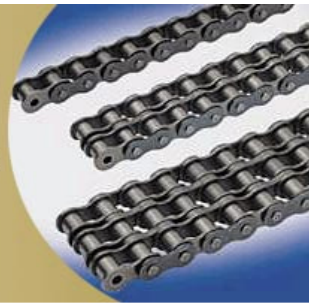

## TRANSMISIONES INDUSTRIALES

*Una solución para cada una de las necesidades de su empresa*



### REDUCTORES

Reductores a engranajes entrada Cónicos, salida Cilíndricos - Helicoidales

Modelos de Doble Tren (DTC)

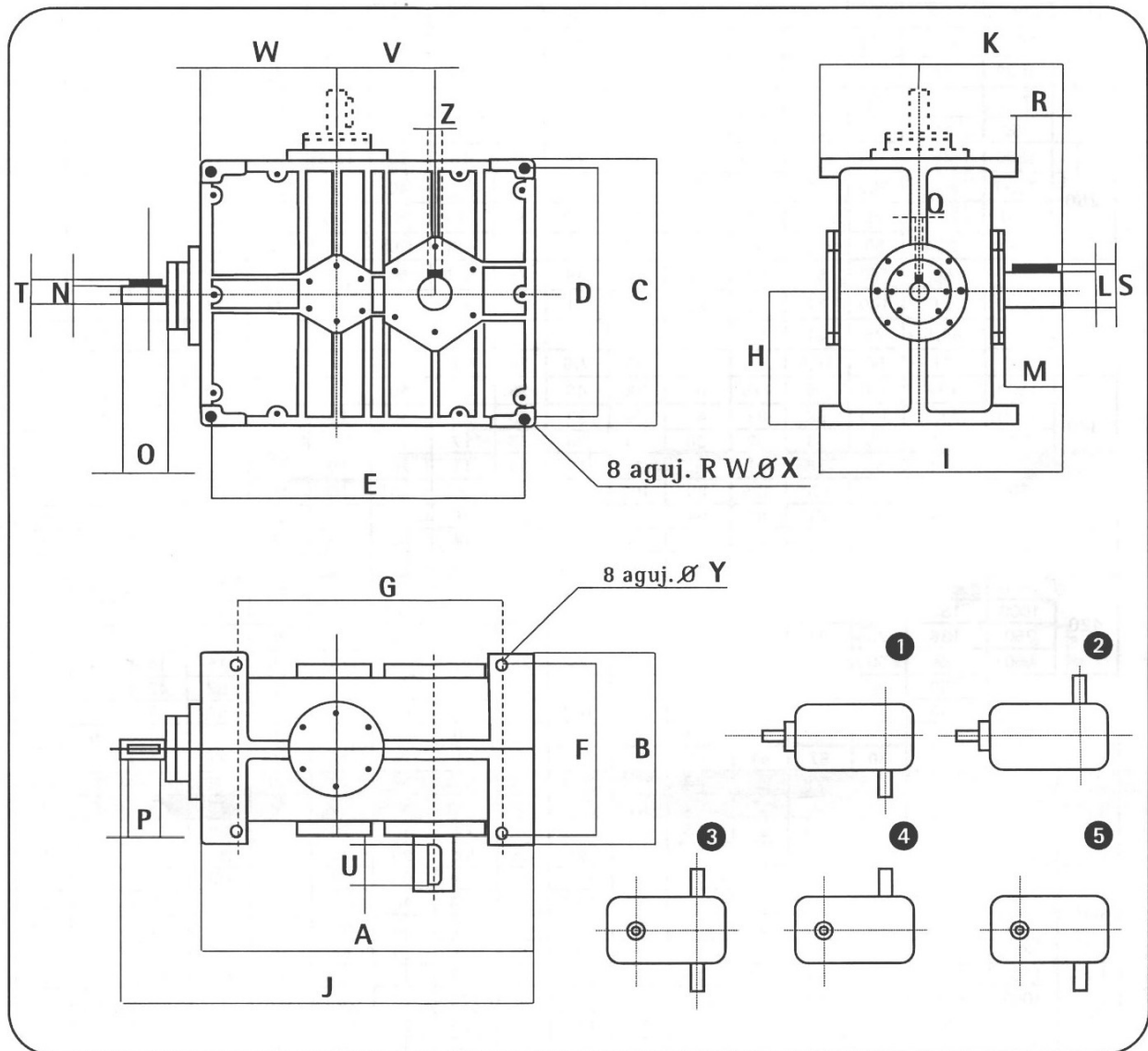

### DIMENSIONES

MODELO	A	B	C	D	E	F	G	H	I	J	K	L	M	N	O	P	Q	R	S	T	U	V	W	X	Y	Z
DTC- 120	448	244	366	340	424	220	372	183	310	541	188	40	80	25	60	40	8	66	43,2	28	65	120	183	w9/16	12	12
DTC- 150	506	300	406	390	476	266	416	203	349	617	216	55	90	30	70	55	8	83	58,9	32	70	150	203	w5/8	13,5	16
DTC- 180	655	360	528	435	611	320	535	264	498	760	313	70	143	35	70	55	10	128	75	39	80	180	264	w3/4	17	20
DTC- 210	746	460	536	480	696	424	600	243	595	886	365	85	162	45	90	85	14	135	91	49	100	210	293	w7/8	20	22